

9892 Montageanleitung für Schalt servo

Umfasst Teilernr. 9892

Das Set beinhaltet:

- Schalt servo
- Schalt servohorn
- Schalt servo-Torsionsfeder

Benötigtes Werkzeug:

- 1,5 mm Inbusschlüssel

Erforderliche Komponenten (nicht enthalten):

- TRX-4M® bürstenloses Antriebssystem (Nr. 6250)
- 3-Kanal-Sender (Nr. 6517 TQ oder Nr. 6529 TQi)

1. Entfernen Sie den Schalthebel

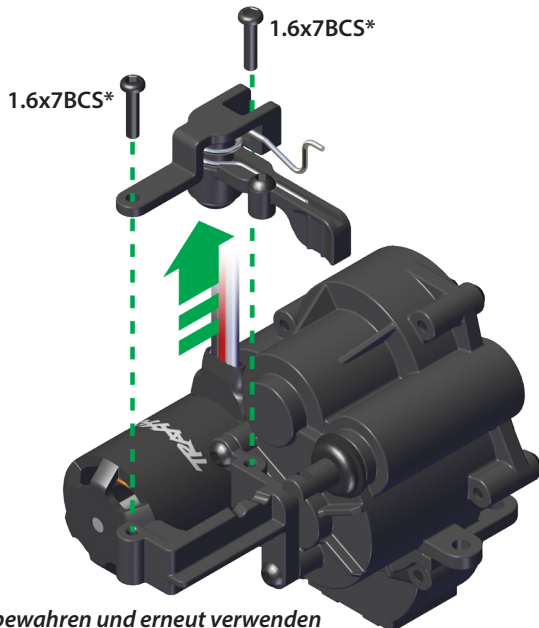

2A. Installieren Sie den Servo.

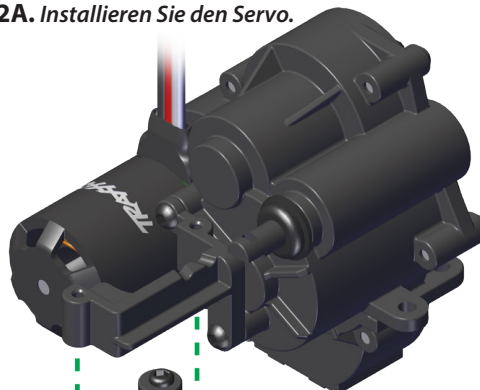

2B. Drehen Sie das Servohorn vorsichtig in Richtung Schaltgabel.

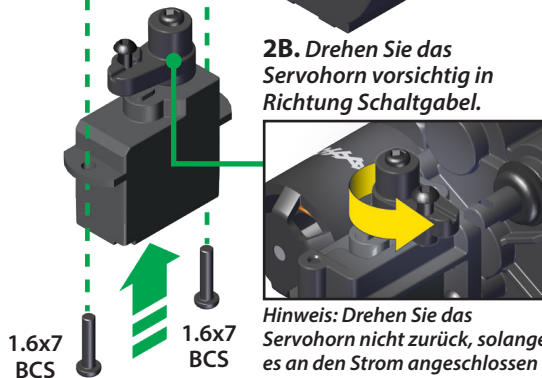

3A. Setzen Sie die Feder in die Schaltgabel ein und installieren Sie diese auf dem Servohorn.

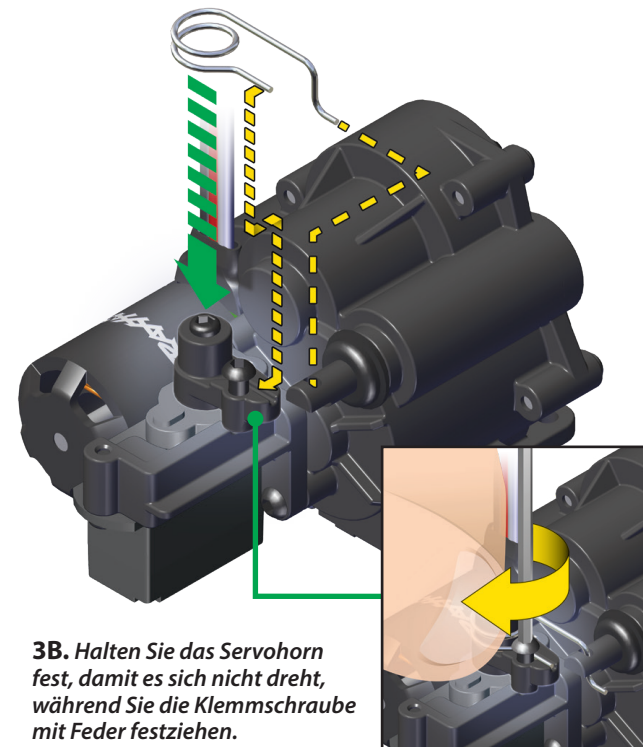

4. Fertige Installation

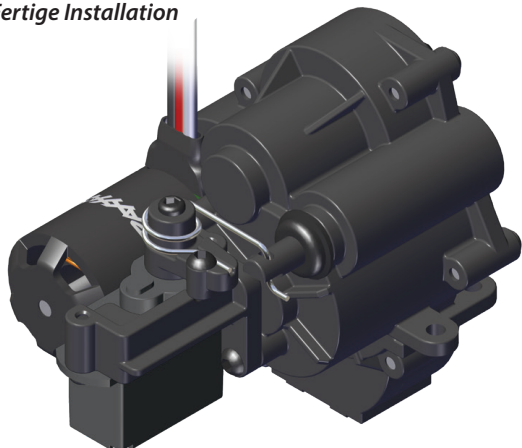

5. Stecken Sie den Servo in CH3 des bürstenlosen ECM.

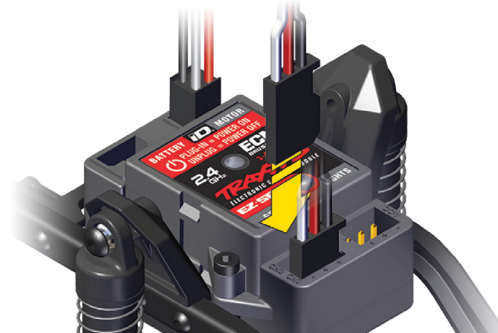

Servobetrieb



Hochtourig



Niedertourig

If you have questions or need technical assistance, call Traxxas at

1-888-TRAXXAS

(1-888-872-9927) (U.S. residents only)